

【業界分析における知財情報の活用】

【はじめに】

近年、知財情報分析が注目されていますが、どのようなことがわかるのでしょうか。
ここでは、身近な題材として遊技機(ぱちんこ・パチスロ)メーカーを題材にして、
どんなことがわかるのかみていきたいと思います。



【概要】

- ①業界の主要プレイヤーの把握
- ②企業情報と知財情報(特許)との比較
- ③企業情報と知財情報(商標)との比較



①業界の主要プレイヤーの把握

まず、分析対象を決めるために主要遊技機メーカーを決めたいと思います。
知財情報を用いて、遊技機メーカーを定義することができます。

例えば、特許文献には分類記号というものが付与されていて、出願された特許発明の種類によってその分類記号は変わってきます。

そこで、その分類記号が遊技機関連のものである特許を出願している会社を遊技機メーカーと決めたらどうでしょうか？

分類記号

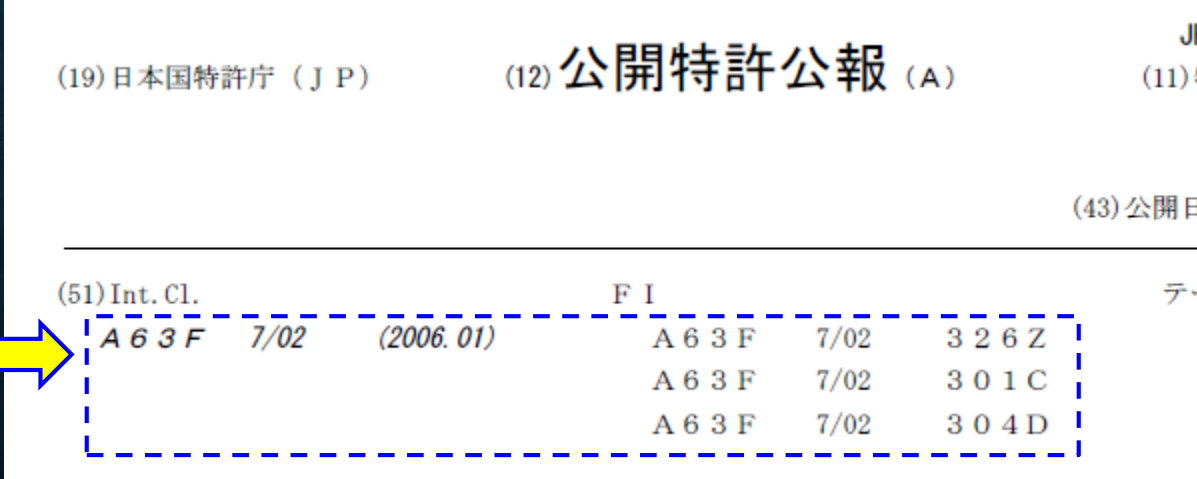

(19) 日本国特許庁 (J P)	(12) 公開特許公報 (A)	(11) 特許番号	(43) 公開日
(51) Int. Cl.	F I	テ	
A 6 3 F	7/02	(2006. 01)	A 6 3 F 7/02 3 2 6 Z
			A 6 3 F 7/02 3 0 1 C
			A 6 3 F 7/02 3 0 4 D

①業界の主要プレイヤーの把握

この分類の説明は、特許庁のサイト(J-PlatPat)で調べると以下のように書かれています。

FI/ファセット	ドット	説明	補足説明
<u>A63F7/02</u>	1	落下する小遊技体または斜面上をころがる小遊技体を用いるもの、例. ピンボールゲーム	パチンコ機;アレンジボール;雀球;ピンボールなど

パチスロの分類も見つけました。

<u>A63F5/04,511</u>	2	ダイヤルルーレット, 例. ドラムルーレットまたはベルトルーレット	絵柄表示手段がダイヤル型(円盤の周縁に絵柄を形成したもの)、ダイヤル型と同じ絵柄の動き方をするルーレット装置、複数個のダイヤルを使用するものも各FIに当てはまるものを付与(例、 スロットマシン)。絵柄表示手段の構造に関して付与する。
---------------------	---	-----------------------------------	--

①業界の主要プレイヤーの把握

そこで、特許文献に「A63F7/02」または「A63F5/04,511」が付与されている特許発明を出願している会社は、「遊技機メーカー」ということにします。

過去5年(2018/1/1～2022/12/31)分の出願数のランキングがこちらになります。
つまり、以下の各社が業界の主要プレイヤーといえます。

- | | |
|--------------------|-----------------|
| 1)三洋物産 | 6)京楽産業. |
| 2)三共 | 7)セガサミーホールディングス |
| 3)大一商会 | 8)平和 |
| 4)サンセイアールアンドディ | 9)ニューギン |
| 5)ユニバーサルエンターテインメント | 10)ソフィア |

①業界の主要プレイヤーの把握

ところで、遊技機売上ランキングで調べると次のような結果が表示されました。さっきのランキングとかなり違います。

🎮パチンコ(製造)業界 売上高ランキング (2022-2023年)

順位	企業名	売上高 (億円)		シェア
1	SANKYO	1,572	↑	
2	円谷フィールズHD	1,171	↑	
3	セガサミーHD ※	942	↑	
4	ユニバーサルエンターテイ… ※	682	↑	
5	平和 ※	506	↑	
6	藤商事	348	↑	
7	ダイコク電機	318	↑	
8	アクセル	144	↑	
9	マースグループHD ※	133	↑	
10	オーイズミ ※	106	↑	

①業界の主要プレイヤーの把握

これは、売上データは上場企業しか開示していないので、非上場企業の情報が省かれてしまった結果です。

ぱちんこホールにたくさん設置されている「海物語」を製造している三洋物産は明らかに遊技機メーカーですが、非上場企業なので、売上データで集計すると漏れてしまうという例でした。

②企業情報と知財情報(特許)との比較

では次に、TOP10までの会社ごとに「実際に行われている事業(企業情報)」と「知財情報」とを比べてみたいと思います。

1)三洋物産

「企業情報」:ホームページには、ぱちんこ、パチスロ以外に「グッズストア」のタブがあり、自社キャラクターのグッズ販売事業を実施していると思われます。

[参考\)三洋物産ホームページリンク](#)

「知財情報」:出願されている特許発明を分類記号で確認したが、すべて遊技機に関する分類でした。

②企業情報と知財情報(特許)との比較

2)株式会社三共

「企業情報」:公開されている有価証券報告書からは、遊技機関連以外の事業は確認できませんでした。

[参考\)株式会社三共有価証券報告書リンク](#)

「知財情報」:分類記号のランキングでは、すべて遊技機に関する分類でした

②企業情報と知財情報(特許)との比較

3) 大一商会

「企業情報」: ホームページからは、ぱちんこ、パチスロ以外の事業は確認できませんでした。

「知財情報」: コンサートなどで使用される携帯ライトの発明が出願されていたが、2018年の出願(古い)ということもあり、現在事業としては行われていない、もしくは事業化されていないようです。

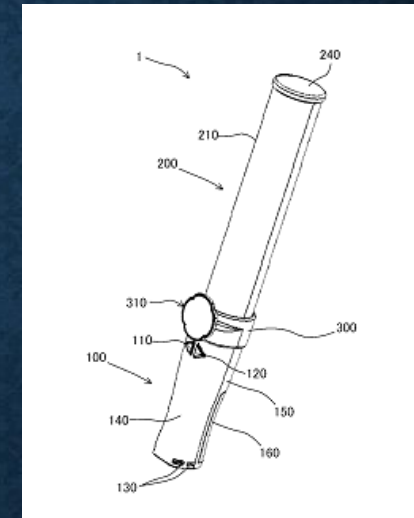

4) サンセイアールアンドディ

「企業情報」: ホームページからは、ぱちんこ、パチスロ以外の事業は確認できませんでした。

「知財情報」: 分類記号のランキングでは、すべて遊技機に関する分類でした。

②企業情報と知財情報(特許)との比較

5)ユニバーサルエンターテインメント

「企業情報」:公開されている有価証券報告書からは、統合型リゾート(IR)事業を行っていることが確認できます。

[参考\)ユニバーサルエンターテインメント有価証券報告書リンク](#)

②企業情報と知財情報(特許)との比較

5)ユニバーサルエンターテインメント

「知財情報」:遊技機分野(下記A63F5/04およびA63F7/02)以外では、統合型リゾート(IR)事業に関連するカジノ施設に関する出願が確認できます。

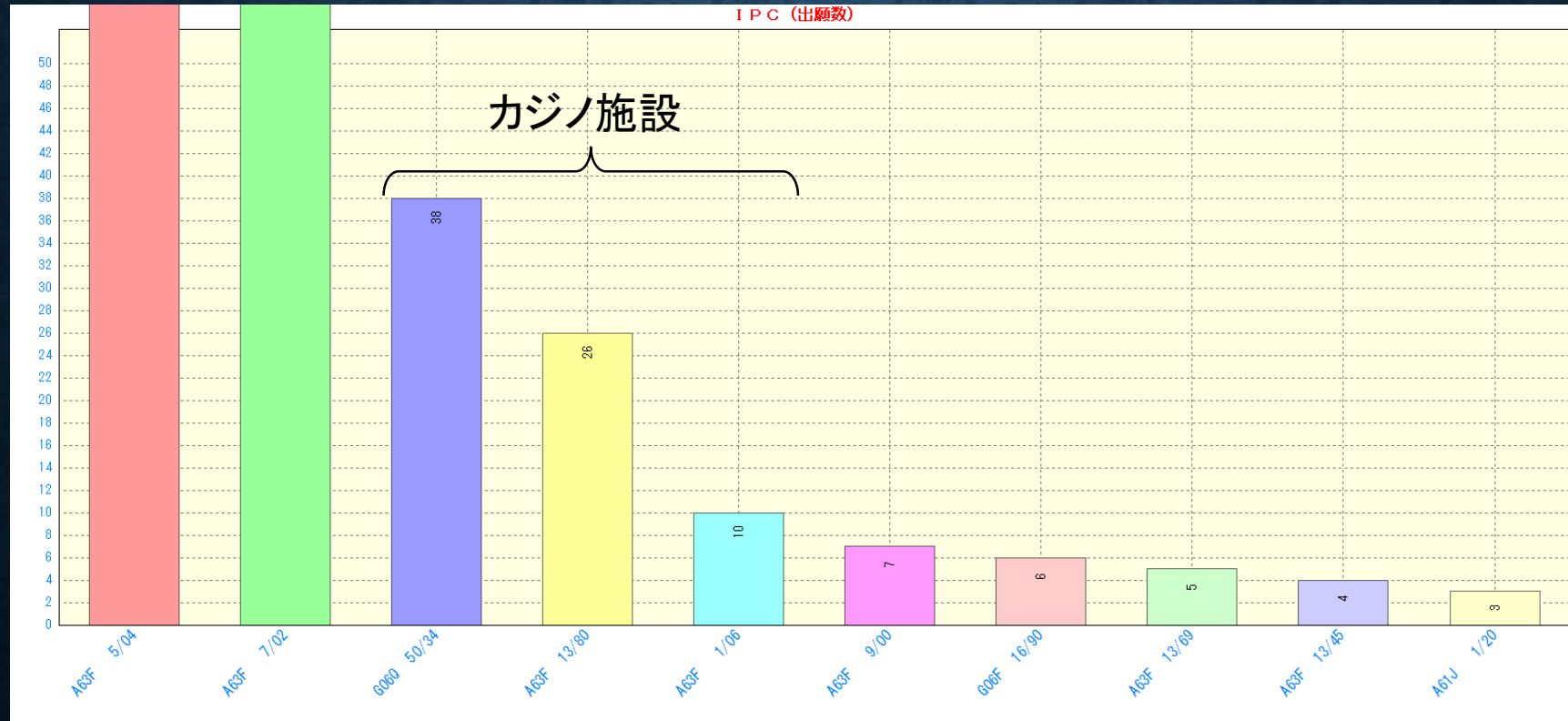

②企業情報と知財情報(特許)との比較

6)京楽産業.

「企業情報」:ホームページからは、ぱちんこ、パチスロ以外に映像事業を行っているとの開示があります。

参考)京楽産業. ホームページリンク(映像事業)

「知財情報」:分類記号のランキングでは、すべて遊技機に関する分類で、上記の事業に関しては、知財情報からは情報が得られませんでした。

②企業情報と知財情報(特許)との比較

7)セガサミーホールディングス

「企業情報」:公開されている有価証券報告書によると、エンタテインメントコンテンツ事業およびリゾート事業を行っていることが確認できます。

[参考\)セガサミーホールディングス有価証券報告書リンク](#)

ホームページでも同様の情報が確認できます。

[参考\)セガサミーホールディングスホームページリンク\(事業領域\)](#)

②企業情報と知財情報(特許)との比較

7)セガサミーホールディングス

「知財情報」:エンタテインメントコンテンツ事業に関して、ビデオゲームソフト、クレーンゲーム機等に対応した出願が行われています。リゾート事業に関する出願も確認できます。

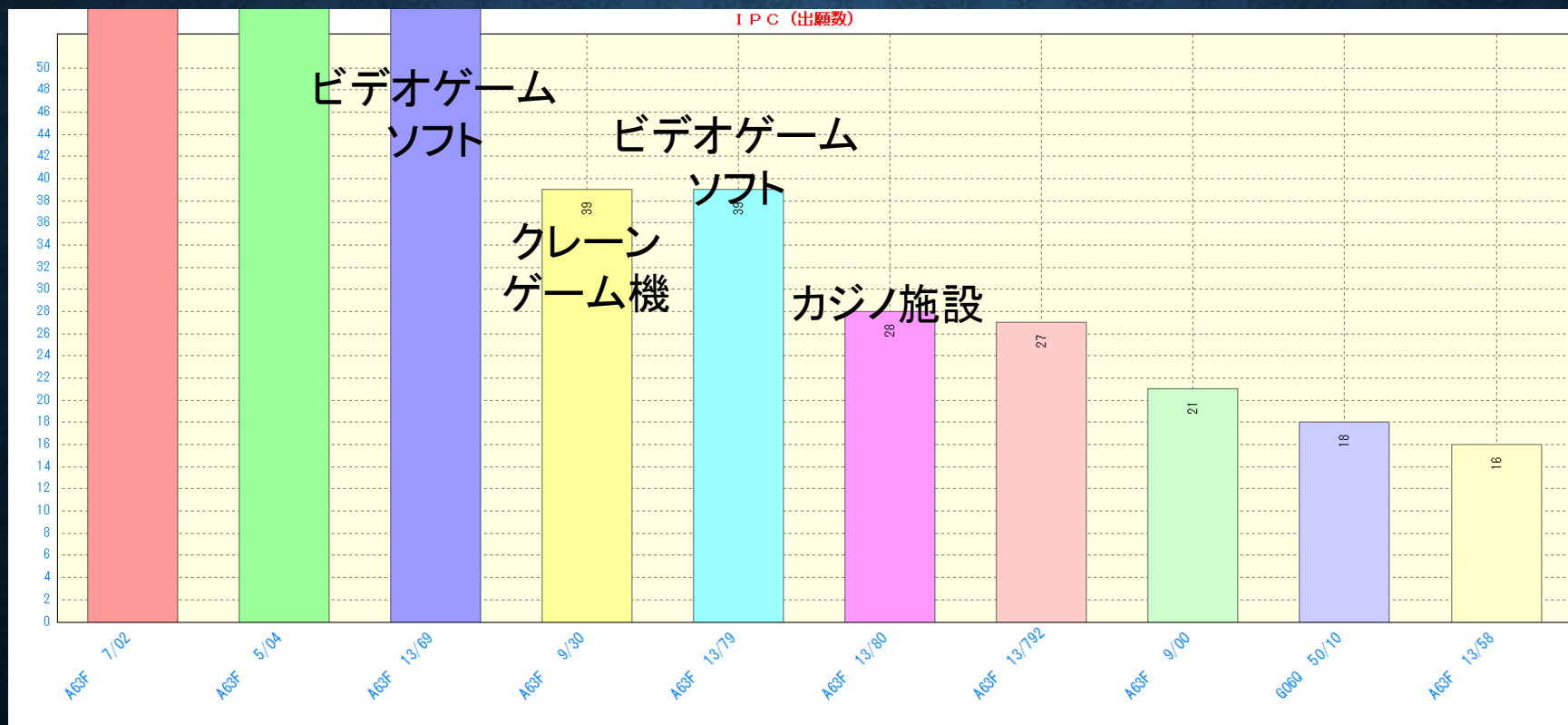

②企業情報と知財情報(特許)との比較

8) 平和

「企業情報」: 公開されている有価証券報告書によると、子会社のパシフィックゴルフマネージメントでゴルフ事業を行っていることが確認できます。

参考) 平和有価証券報告書リンク

「知財情報」: 知財情報からは、ゴルフ事業に関する情報は得られませんでした。

9) ニューギン、10) ソフィア

「企業情報」: ホームページからは、ぱちんこ、パチスロ以外の事業は確認できませんでした。

「知財情報」: 分類記号のランキングでは、すべて遊技機に関する分類でした。

②企業情報と知財情報(特許)との比較

【小括】

これまでで知財情報(特許)から確認できなかった以下の点も含め、次パートでは、知財情報(商標)から実態の把握を行います。

- ・三洋物産のグッズ販売事業
- ・京楽産業. の映像事業
- ・平和のゴルフ事業

③企業情報と知財情報(商標)との比較

まず、商標と特許の件数を比較してみます。

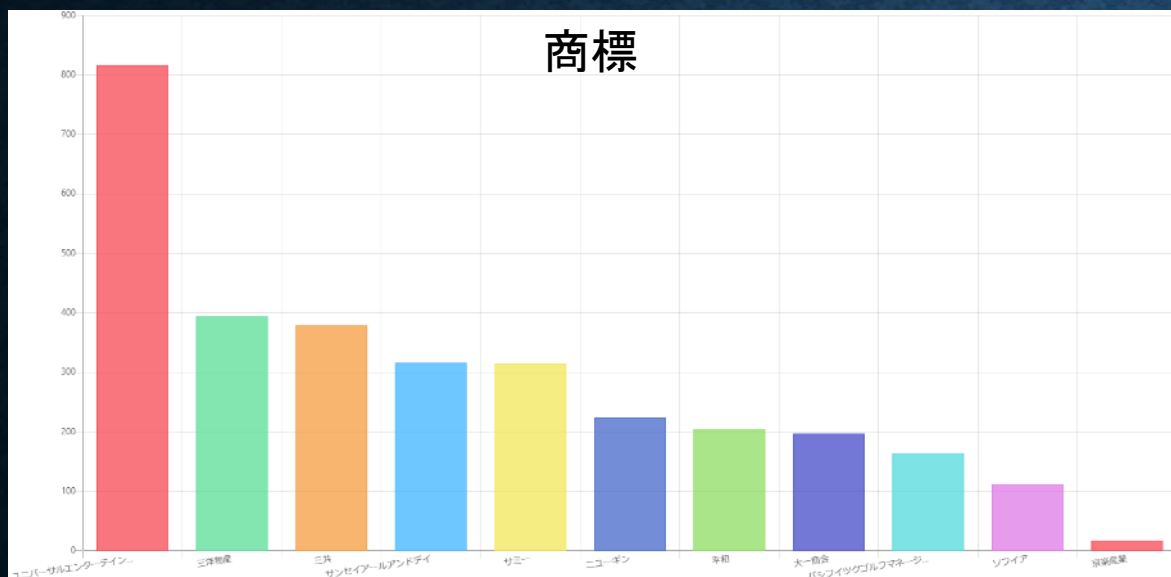

- 1) ユニバーサルエンターテインメント
- 2) 三洋物産
- 3) 三共
- 4) サンセイアールアンドディ
- 5) サミー
- 6) ニューギン
- 7) 平和
- 8) 大一商会
- 9) ソフィア
- 10) 京楽産業

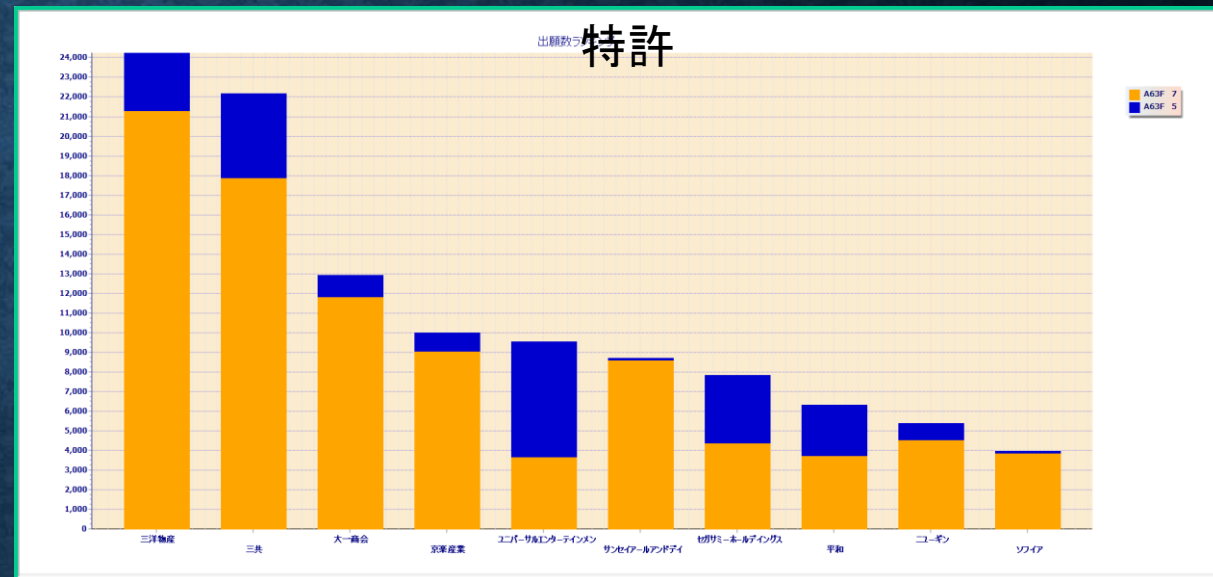

- 1) 三洋物産
- 2) 三共
- 3) 大一商会
- 4) サンセイアールアンドディ
- 5) ユニバーサルエンターテインメント
- 6) 京楽産業
- 7) セガサミーホールディングス
- 8) 平和
- 9) ニューギン
- 10) ソフィア

③企業情報と知財情報(商標)との比較

特許に比べて、相対的にユニバーサルエンターテインメントは商標数が多く、京楽産業. は商標数が少ないことがわかります。また、パシフィックゴルフマネージメント名義で商標を取得しており、平和のゴルフ事業の実施が確認できます。

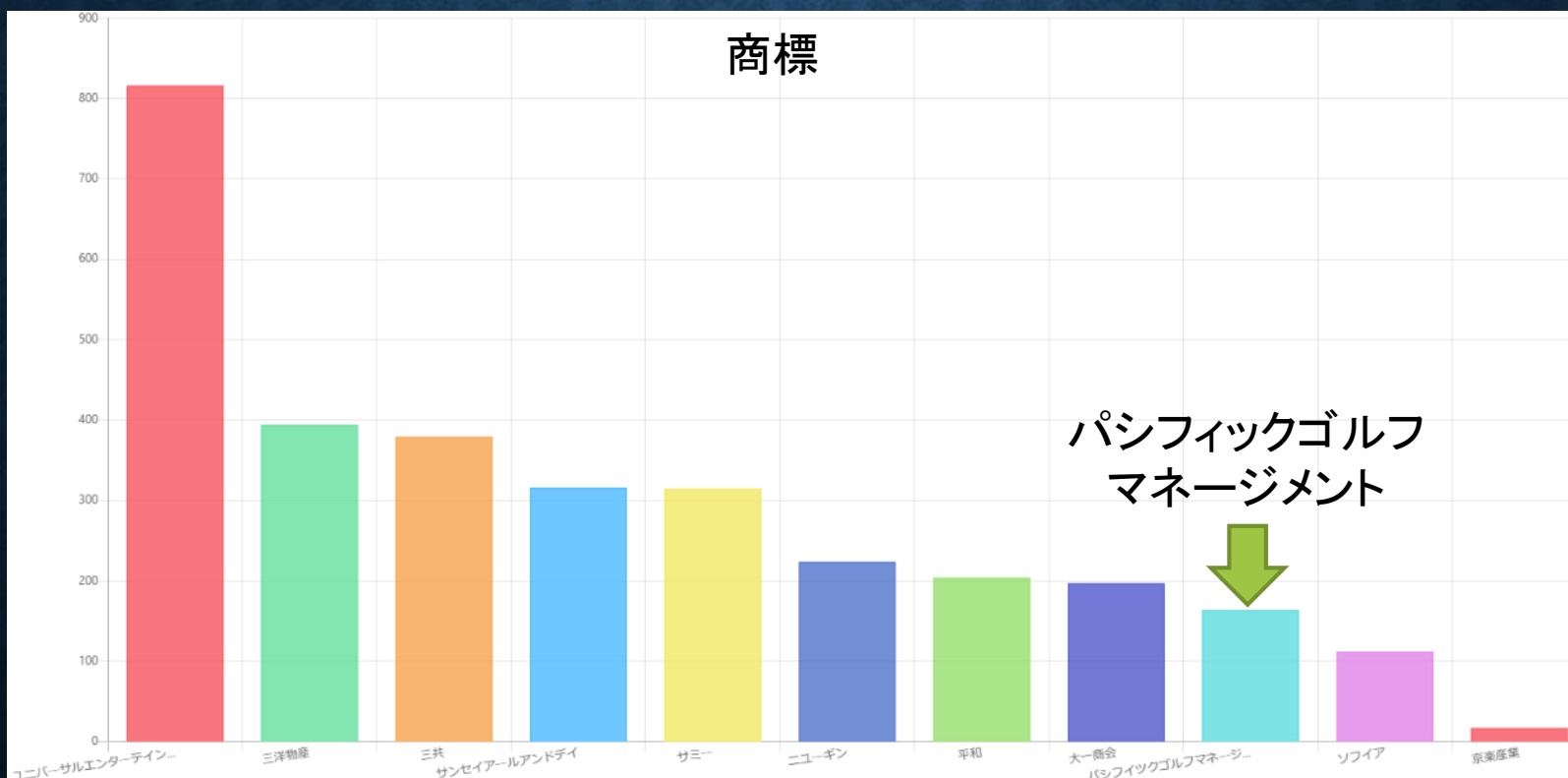

③企業情報と知財情報(商標)との比較

ここで、ユニバーサルエンターテインメントの商標数が多い理由と京楽産業. は商標の商標数が極めて少ない理由を考えてみます。

ユニバーサルエンターテインメントは、自社コンテンツの台の種類が多く、さらにマイナーチェンジを行うたびに商標を取得しているため多くなっていると考えられます。

登録商標例



[参考\)ユニバーサルエンターテインメント商品紹介ページリンク](#)

③企業情報と知財情報(商標)との比較

一方で、京楽産業は著作権取得したコンテンツの台しかないため、自社で商標権を確保する必要がないと考えられます。(版元が行っているため。)

[参考\)京楽産業. 商品紹介ページリンク](#)

③企業情報と知財情報(商標)との比較

1)三洋物産の商標の分析

ブランド名の商標がありました。(登録6587545)



ななたまにあ

商標情報

[参考\)商品紹介ページのリンク](#)

③企業情報と知財情報(商標)との比較

1)三洋物産の商標の分析

キャラクター名の商標がありました。(登録5803727)

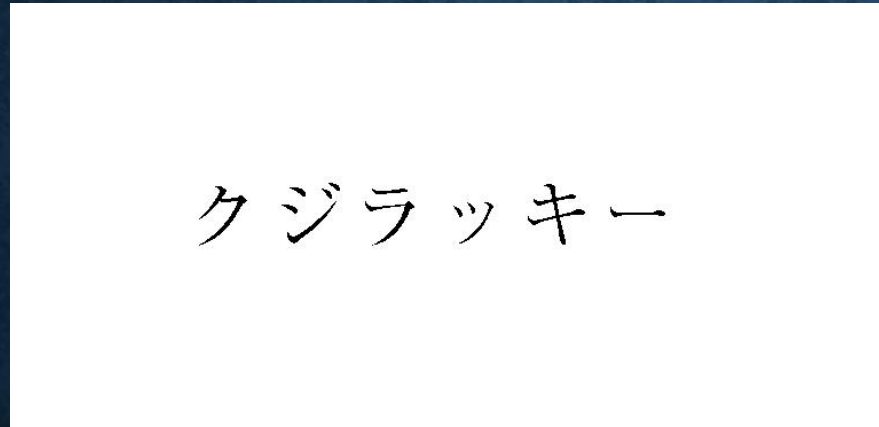

商標情報

[参考\)クジラッキーの説明リンク\(Wikipedia\)](#)

遊技機で人気の出た自社キャラクターのグッズ販売事業を展開していることが、知財情報からも確認できます。

③企業情報と知財情報(商標)との比較

2)京楽産業. の商標の分析

レーベル名の商標がありました。(登録6554158)



商標情報

[参考\)京楽産業. ホームページリンク\(映像事業\)](#)

最低限の商標出願は行っているが、他商標を確認しても自社コンテンツ(キャラクタ)に関する商標はないので、委員会に出資しグッズ販売を行う事業と推測されます。

③企業情報と知財情報(商標)との比較

【小括】

・平和のゴルフ事業、三洋物産のグッズ販売事業、京楽産業の映像事業について、知財情報(特許)からは確認できなかったが、知財情報(商標)を見ることによって実態を把握することができました。

・知財情報(商標)を見ることによって、ユニバーサルエンターテインメントと京楽産業の遊技機の特徴を把握することができました。

【まとめ】

- 事業を行っていれば、多くの場合知的財産(特許・商標)権が付随して取得されますので、それら情報をもとに業界および各社の事業の実態を把握することができる。
- 一方で特許・商標の出願を伴わない事業もあるため、企業情報などそのほかの情報も含めて総合的に考える必要がある。



知的財産戦略の総合サポート

JPDS 日本パテントデータサービス株式会社